

ALFA

* COVER
Style

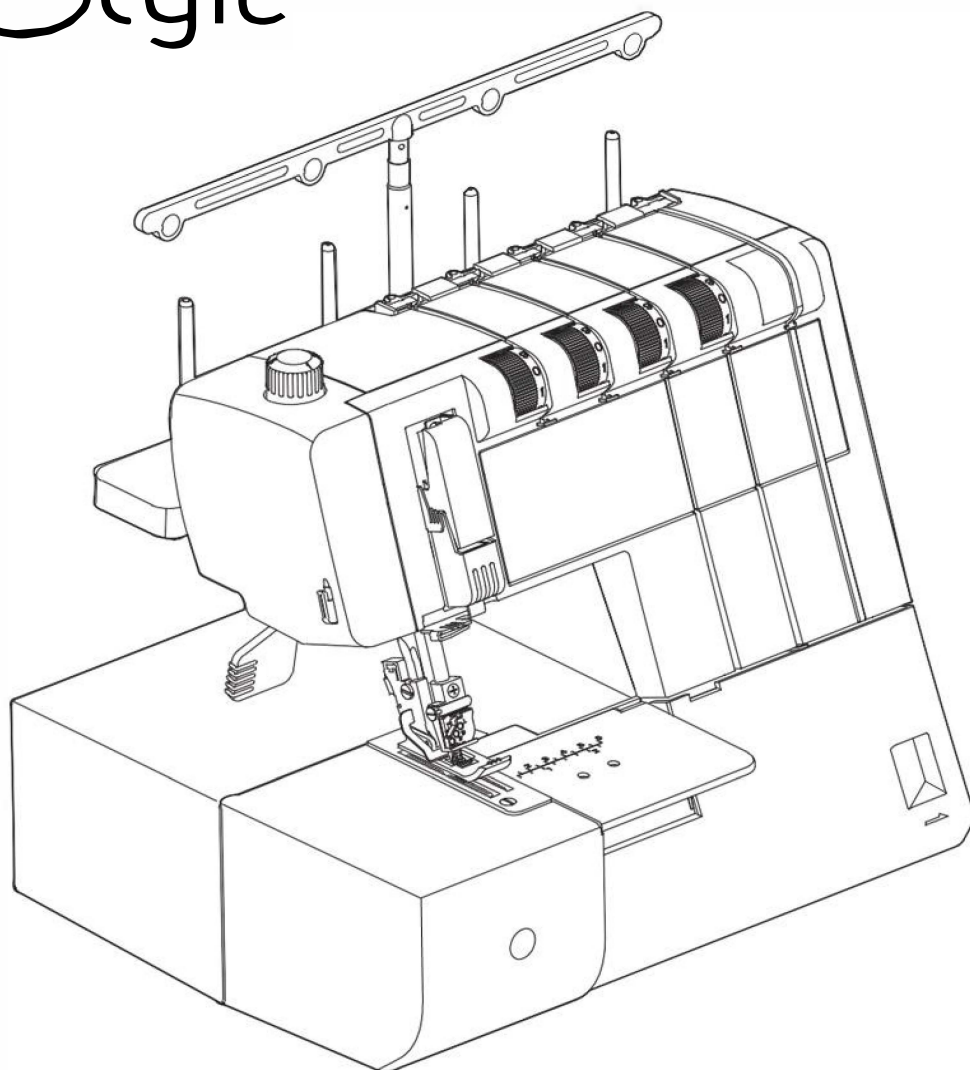

Instruktionsbok

VIKTIGA SÄKERHETSFÖRESKRIFTER

Denna apparat är inte avsedd för användning av personer (inklusive barn) med nedsatt fysisk, sensorisk eller mental förmåga, eller brist på erfarenhet och kunskap, såvida de inte har fått tillsyn eller instruktioner om användning av apparaten av en person som ansvarar för deras säkerhet.

Barn bör övervakas så att de inte leker med symaskinen.

När du använder en elektrisk apparat ska grundläggande säkerhetsåtgärder alltid följas, inklusive följande: Denna symaskin är endast konstruerad och tillverkad för hushållsbruk.

Läs alla instruktioner innan du använder denna symaskin.

FARA—För att minska risken för elektrisk stöt:

- En apparat får aldrig lämnas obevakad när den är ansluten. Koppla alltid ur symaskinen från eluttaget omedelbart efter användning och innan rengöring.
- Koppla alltid ur stickkontakten innan du byter en symaskinslampa. Byt ut glödlampan med samma typ, 15 watt.

VARNING— För att minska risken för brännskador, brand, elektriska stötar eller personskador:

- Låt inte barn leka med maskinen. Maskinen är inte avsedd att användas av barn eller personer som inte är mentalt stabila utan korrekt övervakning.
- Får inte användas som leksak. När symaskinen används av eller i närheten av barn, måste man vara noggrann.
- Använd den här apparaten endast för avsedd användning som beskrivs i den här bruksanvisningen.
- Använd endast tillbehör som rekommenderas av tillverkaren enligt denna bruksanvisning.
- Använd aldrig denna symaskin om den har en skadad sladd eller kontakt, om den inte fungerar korrekt, om den har tappats eller skadats eller tappats i vatten.
- Återför denna symaskin till närmaste auktoriserade återförsäljare eller servicecenter för undersökning, reparation elektrisk eller mekanisk justering.
- Använd aldrig apparaten när någon luftöppning är blockerad. Håll ventilationsöppningarna på denna symaskin och fotkontrollen fri från ansamling av ludd, damm och trådar.
- Släpp aldrig eller sätt in något föremål i någon öppning.
- Använd inte maskinen utomhus.
- Använd inte där aerosolprodukter (spray) används eller där syre administreras.
- För att koppla bort, vrid alla kontroller till läge av ("O") och ta sedan ut kontakten ur uttaget.
- Koppla inte ur stickkontakten genom att dra i sladden. Ta ut kontakten genom att ta tag i kontakten, inte i sladden.
- Håll fingrarna borta från alla rörliga delar. Särskild omsorg krävs runt symaskinernas nålar.
- Använd alltid rätt pressarfot. Fel pressarfot kan göra att nålen går sönder.
- Använd inte böjda nålar.
- Dra inte i eller pressa fram tyget medan du syr. Det kan skada nålen så att den går sönder.
- Stäng av denna symaskin ("O") när du gör någon justering med nålen, till exempel att trä nålen, byta nålen, byta pressarfoten och liknande.
- Koppla alltid ur denna symaskin från eluttaget när du tar bort damm, smörjer eller när du gör andra justeringar som nämns i denna bruksanvisning.

SPARA DESSA INSTRUKTIONER

Designen och specifikationerna kan ändras utan föregående meddelande.

Observera att vid avskaffande av denna produkt måste den återvinnas i enlighet med relevant nationell lagstiftning om elektriska / elektroniska produkter.

Om du är osäker, kontakta din återförsäljare för vägledning.
(Endast Europeiska Unionen)

INNEHÅLLSFÖRTECKNING

Namn på delar	1
Standardtillbehör	2
Anslutning av ström till maskinen.....	3
Anpassa sömnadshastigheten.....	3
Hur man vrider handjulet	4
Öppna och stänga luckan.....	4
Höja/Sänka Pressarfoten.....	4
Ta bort Pressarfoten.....	5
Fäst Pressarfoten.....	5
Justering av Pressarfoten	5
Justering av stygnlängd.....	6
Justering av Differentialmatning.....	6
Byte av nål	7
Hur nåltråden/hållaren används.....	7
Ställa in trådledarstativet.....	8
Placera trådrullar.....	8
Trä maskinen.....	9
Lyfta pressarfotsspaken.....	9
Trä nålarna.....	10
Hur nåltråden används... ..	12
Trä griparen.....	13
3-nåls kedjesöm	15
2-nåls Kedjesöm.....	17
1-nåls Kedjesöm.....	19
Hur man syr	20
Fälla med Cover Stitch.....	22
Cover Stitch applikationer.....	22
Ta hand om maskinen... ..	23
Felsökning.....	24

LÄR KÄNNA MASKINEN

Namn på delar

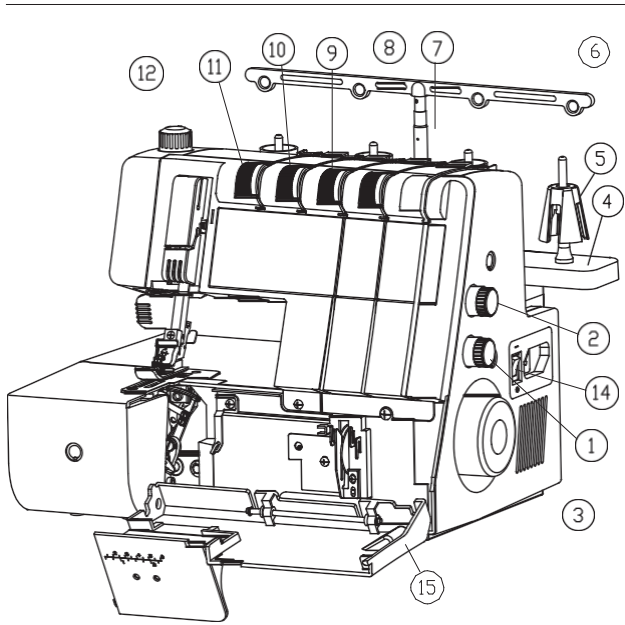

1. Differentialmatnings reglage
2. Stygnlängds reglage
3. Handhjul
4. Trådstativ
5. Kanthållare
6. Trådguide
7. Trådguide antenn
8. Trådspänningsratt
9. Höger nåltrådspänningsratt
10. Mittennålens trådspänningsratt
11. Vänster nåltrådspänningsratt
12. Pressarfotstryck
13. Gripare
14. Strömbrytare
15. Lucka
16. Pressarfotsfäste
17. Pressarfot
18. Trådkniv
19. Hölje
20. Stygnplatta
21. Pressafotsspak
22. Vänster nål
23. Mittennålen
24. Höger nål

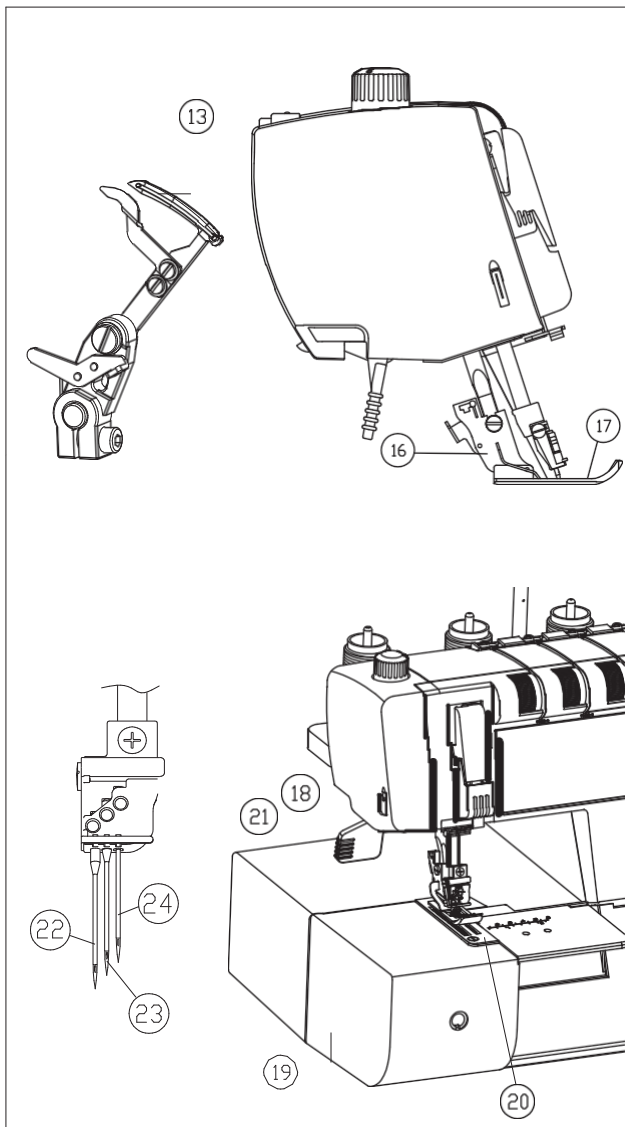

Standardtillbehör

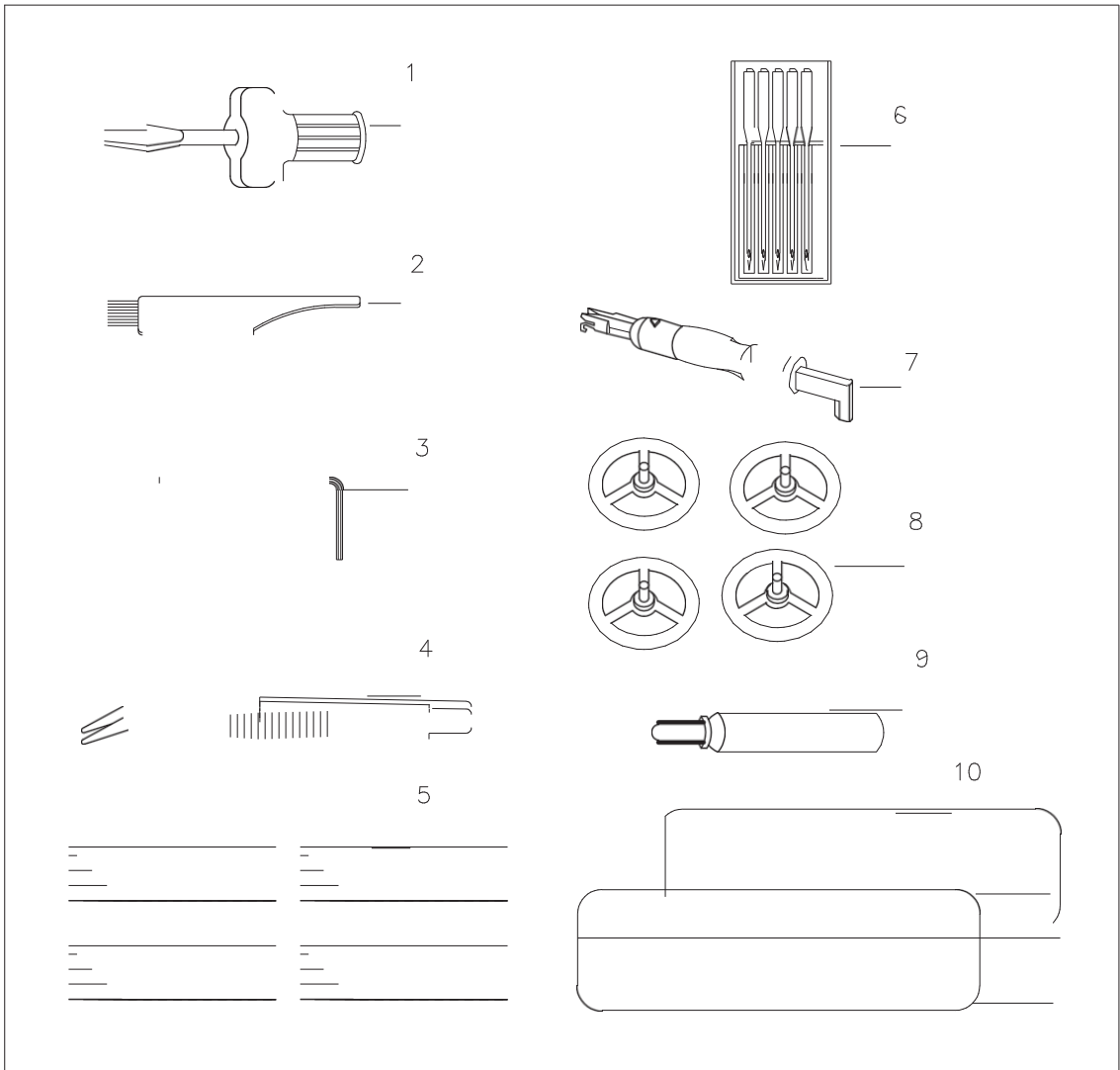

1. Skruvmejsel
2. Rengöringsborste
3. Insexnyckel
4. Pincett
5. Nät x 4
6. Nålsats
7. Nålträdare
8. Trådlock x 4
9. Maskinsolja
10. Tillbehörslåda

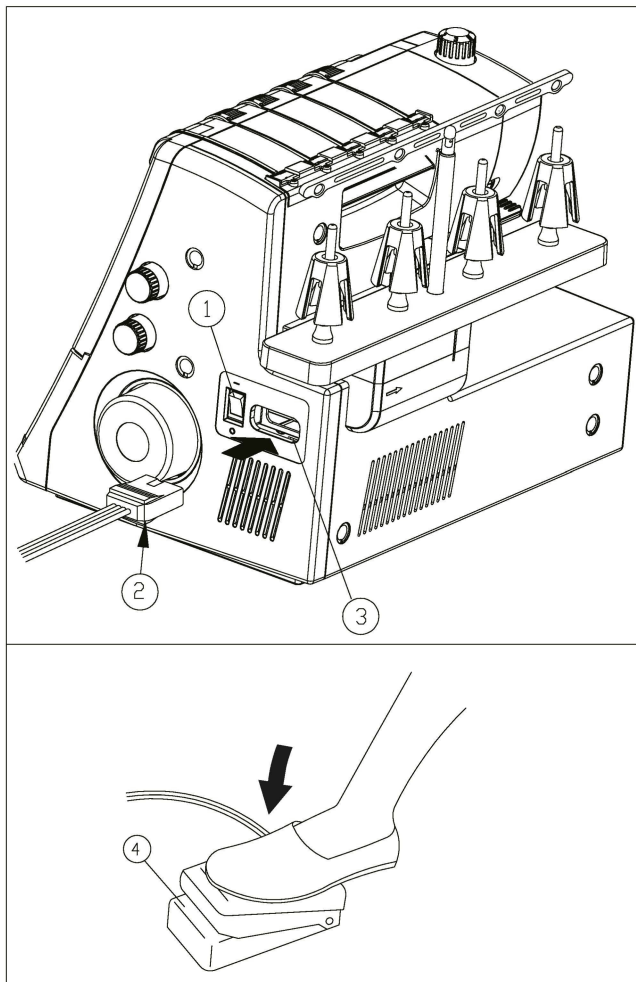

Gör dig redo att sy

Anslut maskinen till strömförsörjningen

- Stäng av strömbrytaren och anslut maskinens kontakt till maskinuttaget.
- Anslut strömkabeln till nättaggatet.
- Vrid strömbrytare.

1. Strömbrytare
2. Maskinkontakt
3. Maskinuttag

4. Fotkontroll/pedal

Kontrollera hastigheten

Syhastigheten kan varieras med fotkontrollen. Ju hårdare du trycker på kontrollen, desto snabbare går maskinen. Trampa på fotpedalen och öva på att kontrollera hastigheten.

För din säkerhet:

Håll alltid ögonen på syområdet medan maskinen är i drift och rör inte vid några rörliga delar som krokar, handhjul eller nålar.

Koppla alltid bort maskinen från strömförsörjningen: - när du lämnar maskinen obevakad. - när du monterar eller tar bort delar. - när du träder eller rengör maskinen.

Placera inte något på fotpedalen förutom när maskinen används.

Bruksanvisning:

• Symbolen "O" för en omkopplare anger "av" -läget för en omkopplare.

• Fotkontroll modell YC-483-5 är avsedd för Alfa Style Cover

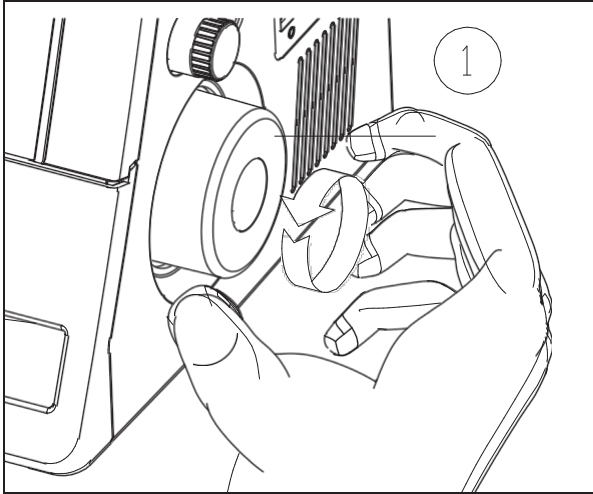

Hur man vrider

Vrid alltid handhjulet mot dig.

1. Handhjul

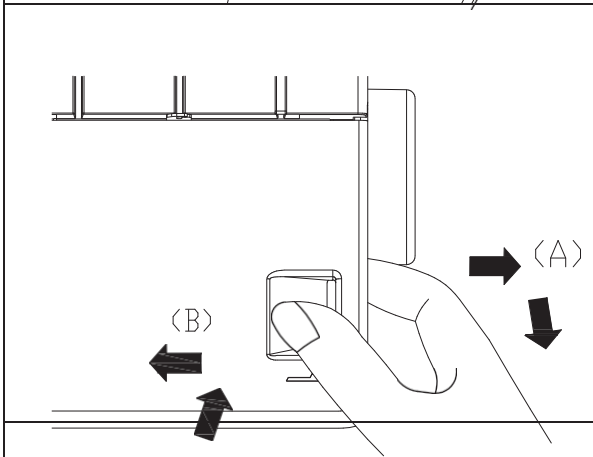

Öppning och stängning av luckan

För att öppna: (A) Pressa med tummen åt höger så långt det går, och dra locket emot dig.

För att stänga (B) Lyft loss locket på griparen och skjut det mot maskinen. Griparens lock klickar automatiskt på plats.

- Lucka

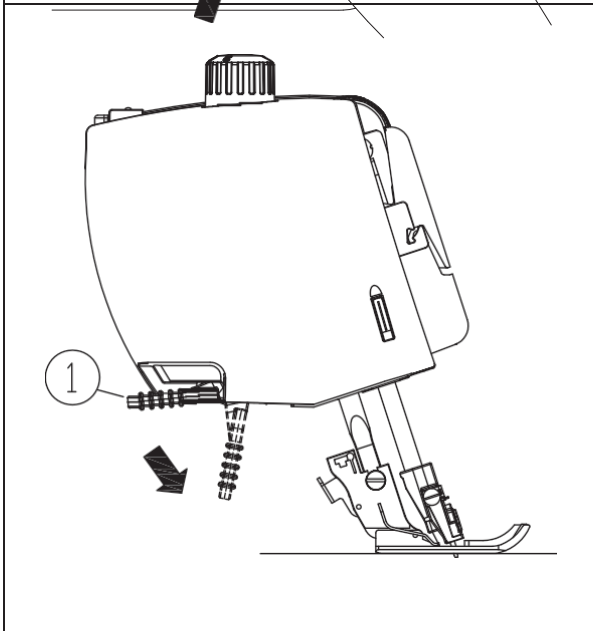

Att höja/sänka pressarfoten

Genom att höja eller sänka pressarfotsspaken går pressarfoten nedåt eller uppåt

Ha pressarfoten nere när den är i drift och uppe när du trär maskinen.

OBS: Trådspänningen frigörs när pressarfotsspaken sänks.

1. Pressarfotsspak

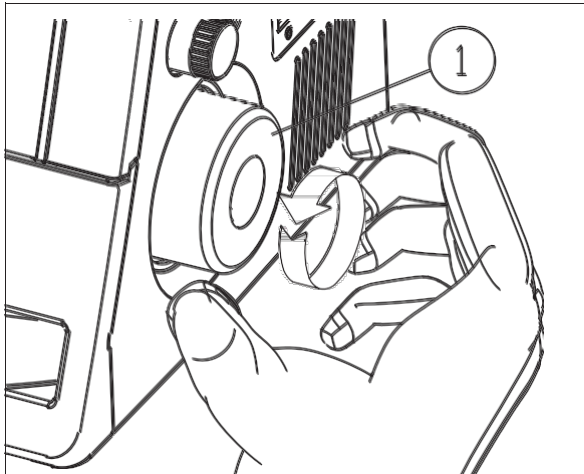

Ta bort pressarfoten

- Stäng av strömbrytaren och koppla ur maskinen.
- Vrid handhjulet mot dig för att höja nålen
- Lyft pressarfoten.
- Tryck på spaken på baksidan av pressarfotsfästet. Pressarfoten faller av.

1. Handhjul
2. Spak
3. Pressarfotsfäste

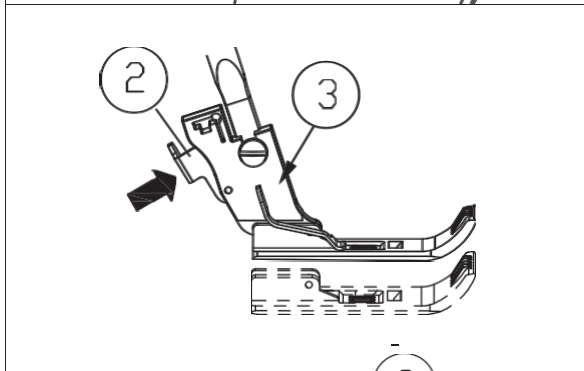

Fästa pressarfoten

- Stäng av strömbrytaren och koppla ur maskinen.
- Placera pressarfoten så att spinten på foten ligger precis under pressarfotsfästet spår.
- Sänk pressarfotsfästet för att fästa foten på plats.
- Lyft upp pressarfotsspaken för att kontrollera på att pressarfoten är fäst.

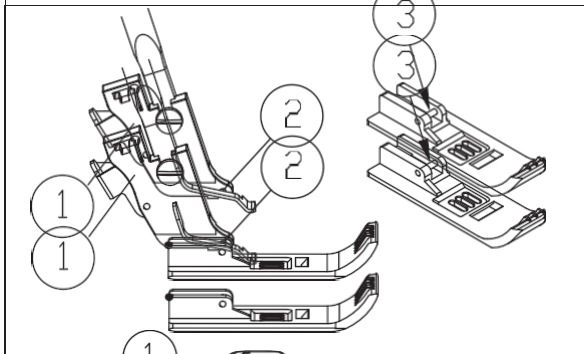

1. Pressarfotsfästet
2. Råffla
3. Skruv

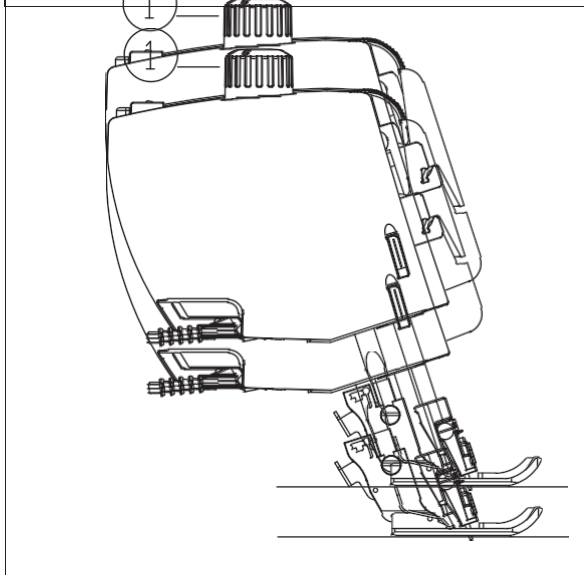

Justering av pressarfotstryck

Det förinställda pressarfotstrycket på maskinen är iför inställt på medeltjocka tyger. På de flesta tyger behöver inte pressarfotstrycket ändras.

För att sy på tunnare eller tjockare tyger kan det dock vara nödvändigt att ändra trycket.

I det här fallet kan det väljas mellan sex positioner.

Justeringsknappen används för att justera pressarfotstrycket. Standardinställningen är "N".

1. Pressarfotstryck

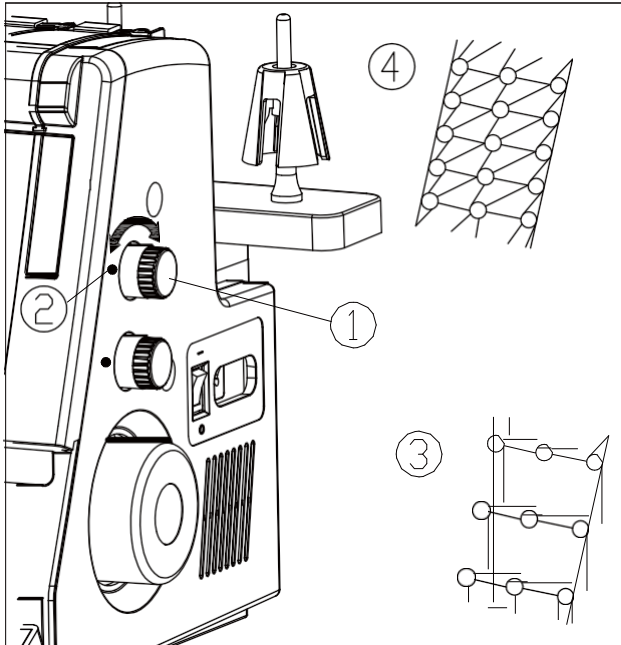

Justering av stygnlängd

Vrid på ratten för att justera stygnlängden.

Ju högre nummer desto längre stygn.

För vanlig sömnad: Stygnlängden på 3-3,5

1. Stygnlängdsratt
2. Inställningsmärke
3. Förlängning
4. Förkortning

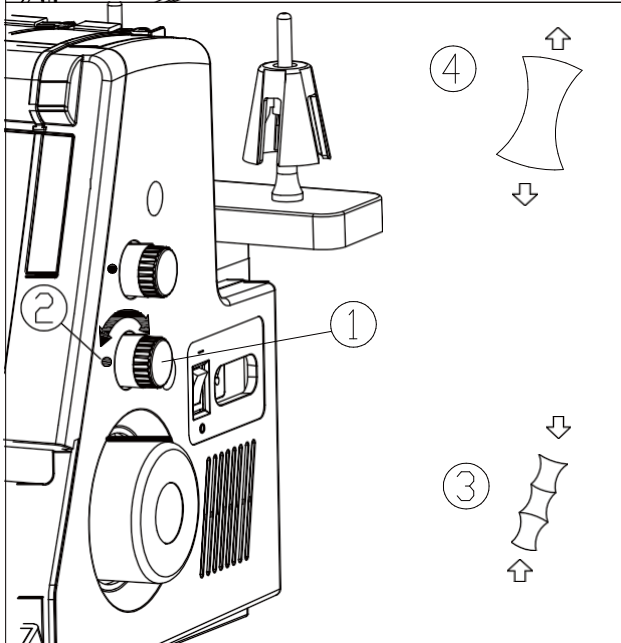

Justering av Differentialmatning

Differentialmatningen kan ändras genom att vrida på ratten.

Numret på ratten indikerar förhållandet i matningsrörelsen mellan de främre och bakre matar tänderna.

- Ställ ratten på 1,0 för vanlig sömnad.
- Ställ ratten på ett lägre nummer för att sy tunna tyger
- Ställ ratten på ett högre nummer för att sy stretchtyger som stickat, tröja och trikå.

- (1) Differential matningsraft
- (2) Inställningsmärke
- (3) Dra ihop
- (4) Töja

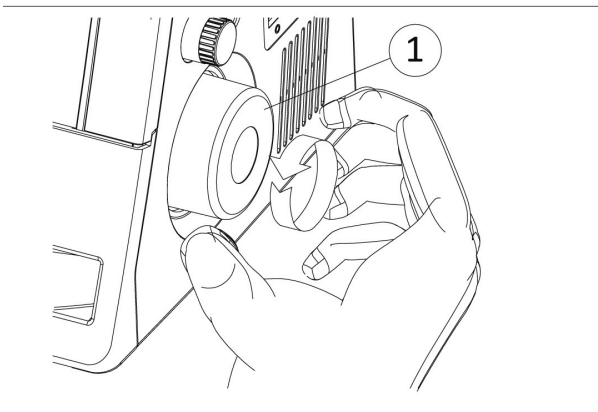

Att byta nål

VARNING: Stäng av strömbrytaren och koppla ur maskinen innan du byter nålar.

1. Vrid handhjulet mot dig för att höja nålarna till sitt högsta läge.

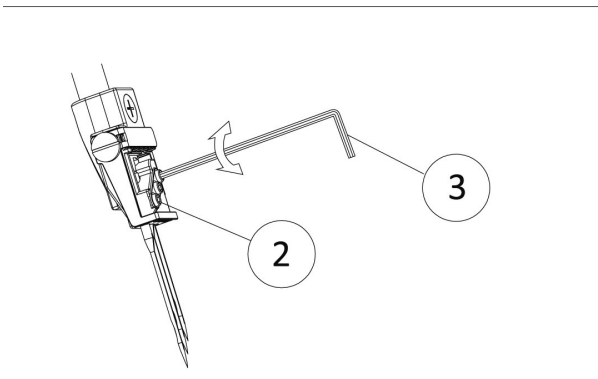

Lossa sedan nålskraven för nålen du ska ta bort.

2. Sätt in en ny nål i nålklämman med den platta sidan på nålen bakåt, och tryck upp den så mycket det går.

3. Vrid sen åt nålskraven.

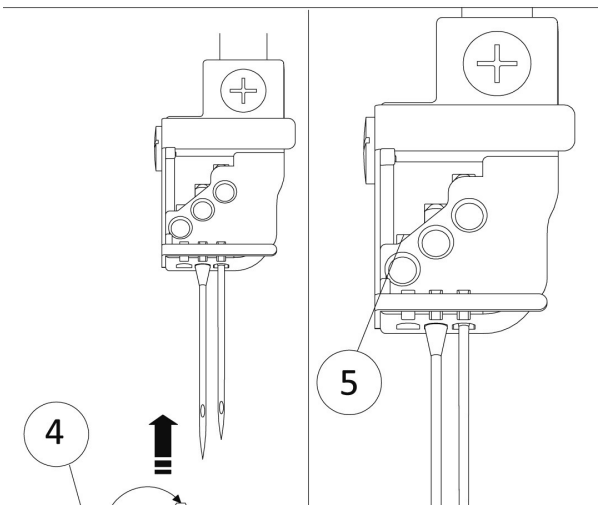

Hur man använder en lös nålträdare / hållare

För att fästa nålen enkelt:

4. Använd nålträdarens ände för att hålla i nålen.

För in en nål i nålträdaren / hållaren med den platta sidan vänd bakåt som visat.

5. Håll i kolven och sätt in nålen i nålklämman och skjut upp den så långt den går.

6. Dra åt nålskraven medan du håller nålen på plats. Ta bort nålträdaren /hållaren

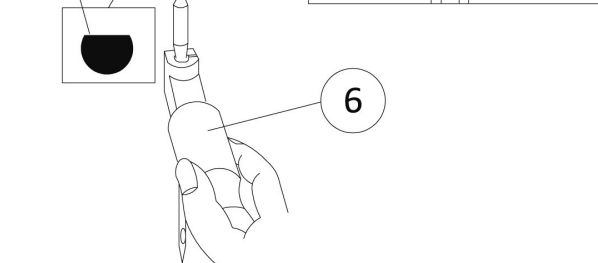

OBS

Använd nålar EL X 705 CF

Använd inte nålar som är böjda, skadade eller uddstötta.
(Vid trikå och stretch används nålar EL X705 SUK)

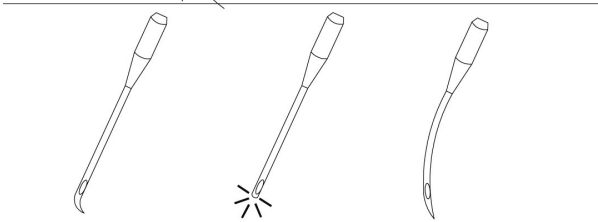

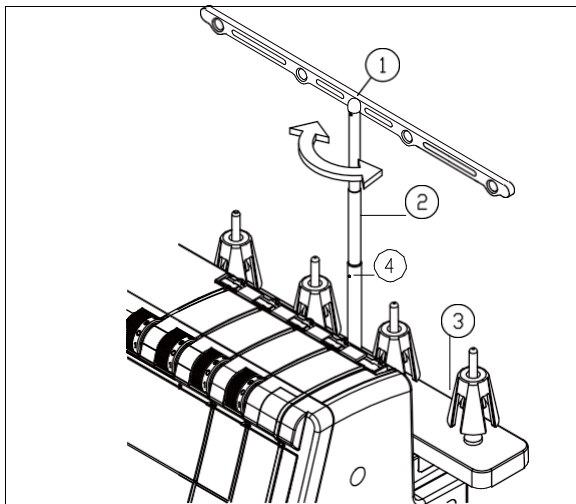

Justering av trådledarstativ

Dra ut trådledaren så långt som möjligt.

Vrid trådledarstativet så ligger det precis ovanför trådpinnarna.

1. Trådledarstativ
2. Förlängning
3. Spolbas
4. Stoppen

OBS: Se till att de två stoppen på stolpen är i rätt läge (som visas på bilden).

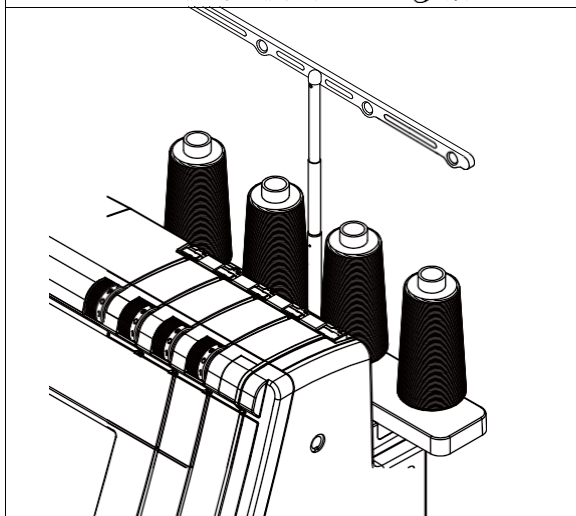

Justering av trådrullar

Sätt trådrullarna i trådhållaren. Trä maskinen i följande ordning:

För att förhindra bindning lägg ett trådnät på trådrullen om tråden glider ur (som visas på bilden).

1. Trådrull
2. Trådhållare
3. Trådnät

Ta bort trådhållaren när små trådrullar används.

4. Små trådrullar
5. Trådrullhållare

Sätt trådrullen med slitsens sida uppåt och sätt skyddet.

6. Trådrullhållskyddet

Trådrullhållskyddet

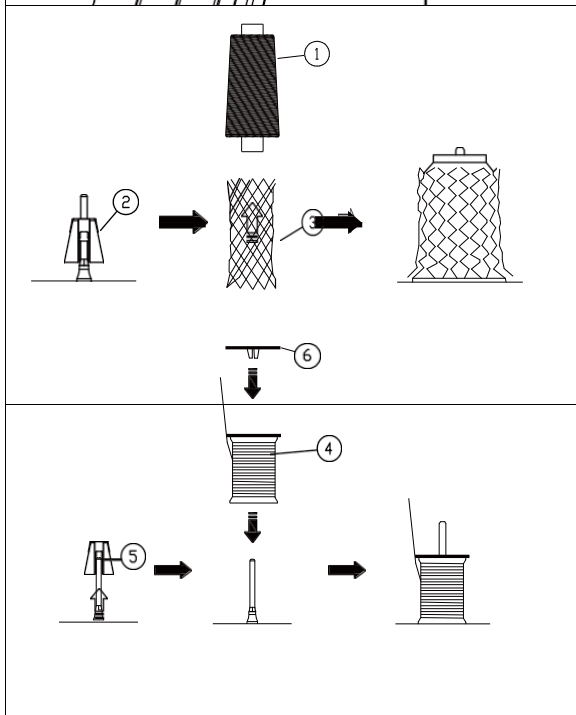

Att trä maskin

OBS

Ställ strömbrytaren i avstängt läge och koppla ur maskinen innan du trär.

1. Vänster nåltråd
2. Mittennåltråd
3. Höger nåltråd
4. Gripartråd

Höj pressarfotsspaken

Lyft alltid pressarfoten innan du trär maskinen.

1- Pressarfotsspak

Vrid hjulen mot dig så att nålarna når sitt högsta läge.

2- Handjul

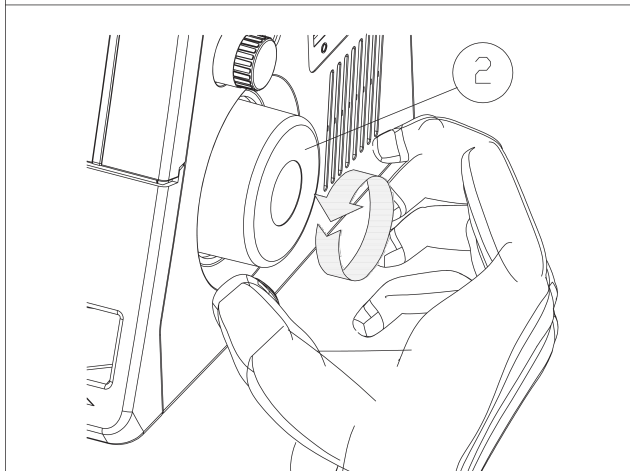
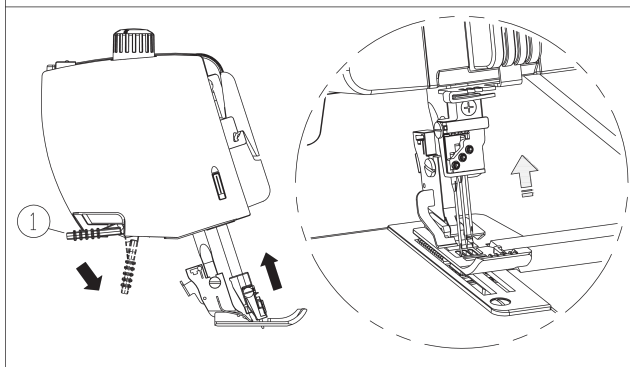
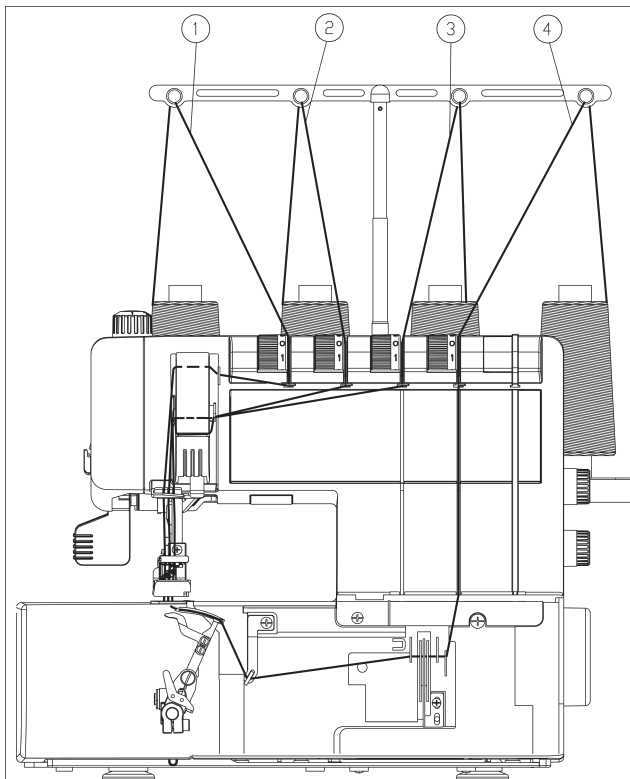

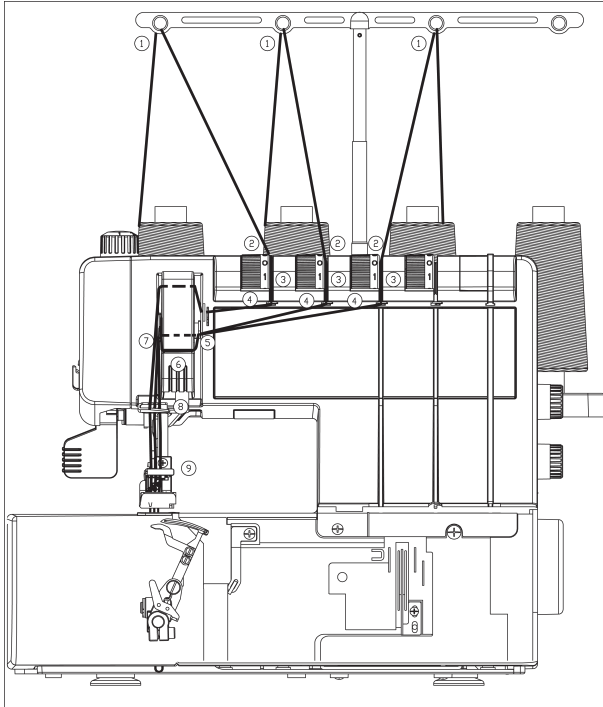

Att trä täcksömsnålar

Följ dessa steg för att trä nålarna:

- Trä trådleddshålet bakifrån .
- Trä tråledaren ordentligt enligt bilden.

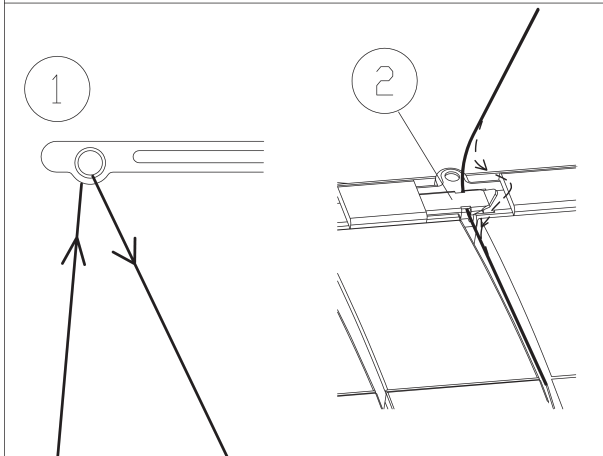
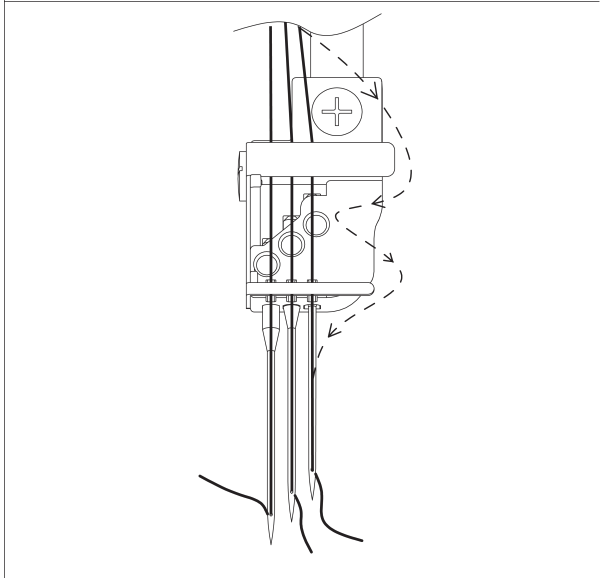

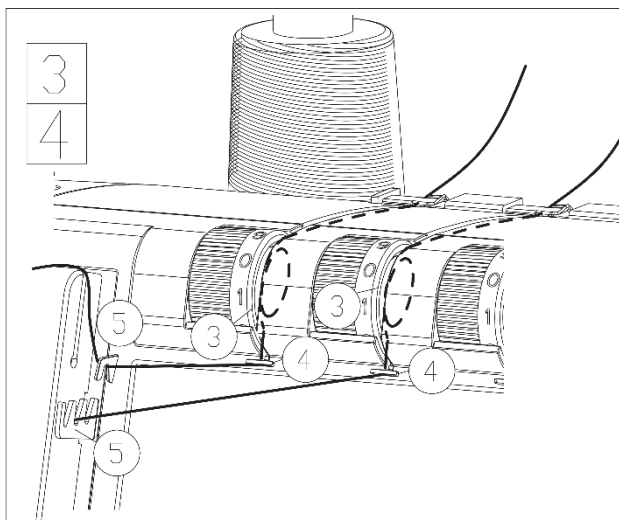

- Dra tråden från trådrullen, genom trådstativet och genom haken ovanpå maskinen.
- Dra sen genom tråden i trådspänningsbrickorna, genom haken, och åt vänster, enligt bild.
- Därefter förs tråden genom trådledaren och nere mellan kroken, genom nästa krok och i nålen.

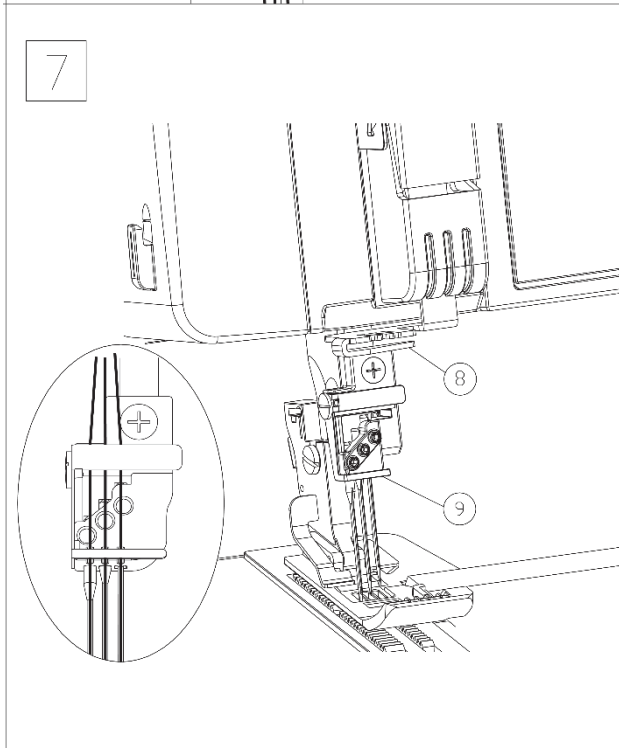
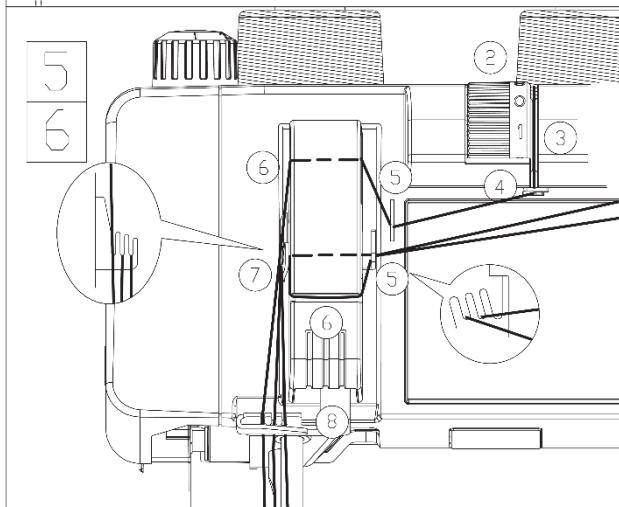

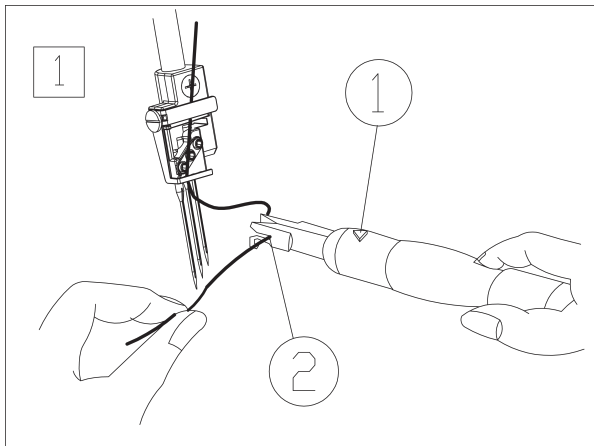

Hur man använder nålträdaren

1. Håll nålträdarens handtag med triangelmärket uppåt. Sätt in tråden i den Y-formade krokplatsen

- **Triangelmärke**
- **Y-formade krokspår**

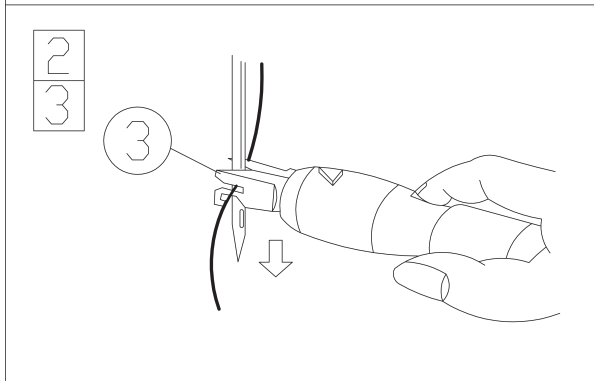

2. Placera den V-formade kroken över nålen ovanför nålens öga.

3. Skjut nålträdaren ner längs nålen tills trädarens strut går in i nåls ögat.

- **V-formade kropsår**
- **Nålträdarens pig**

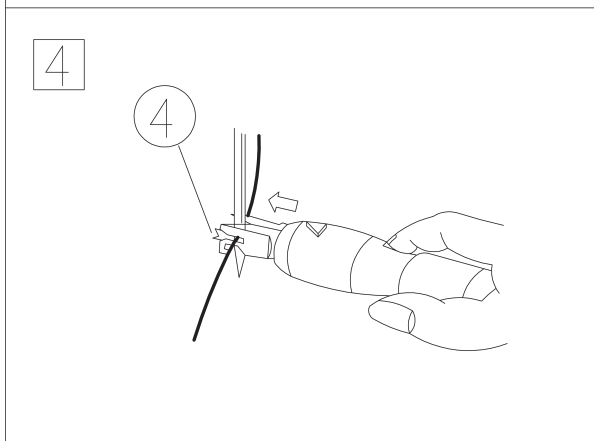

4. Tryck på trädaren så tråden går i nålens öga.

5. Ta bort nålträdaren. Fäst sedan tråden med kroken. Dra ut tråden.

- **Krok**

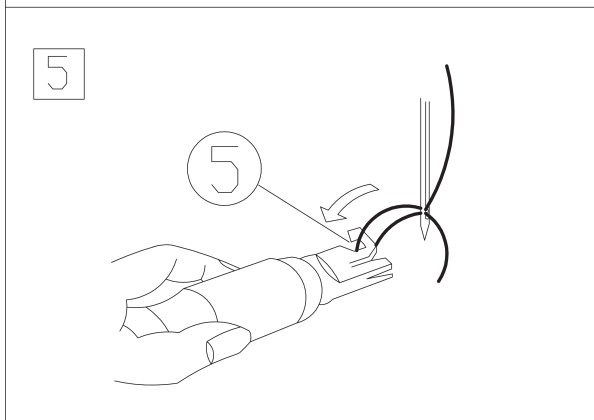

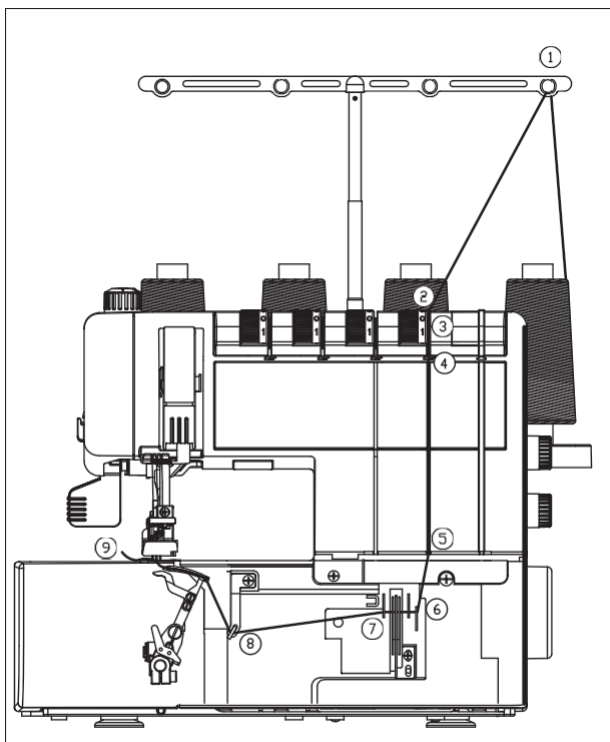

Att trä griparen

1. Dra tråden framåt från höger sida av trådstången (se bilden)

Träledarstativskrok

2. Sätt in tråden genom trådledaren till höger och låt tråden passera trådspännings brickorna.

Trådguide

3. Pressarfoten ska vara uppe.

Trådspännings brickor

4. Sätt tråden genom trådledaren "A" från höger.

Trådstyrplatta A

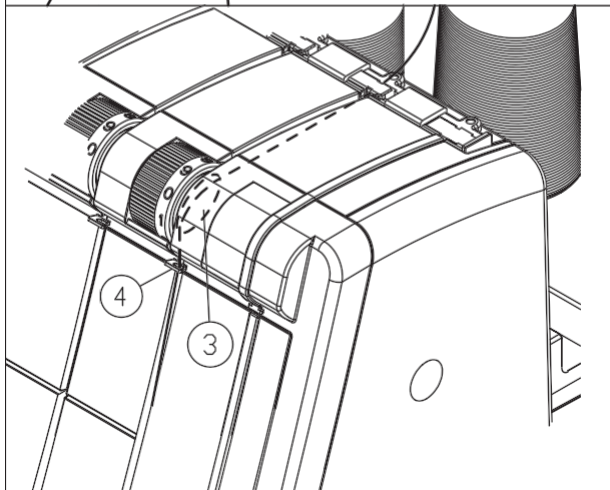
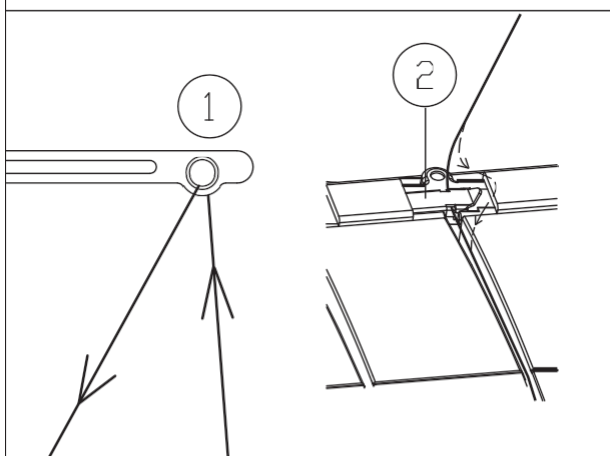

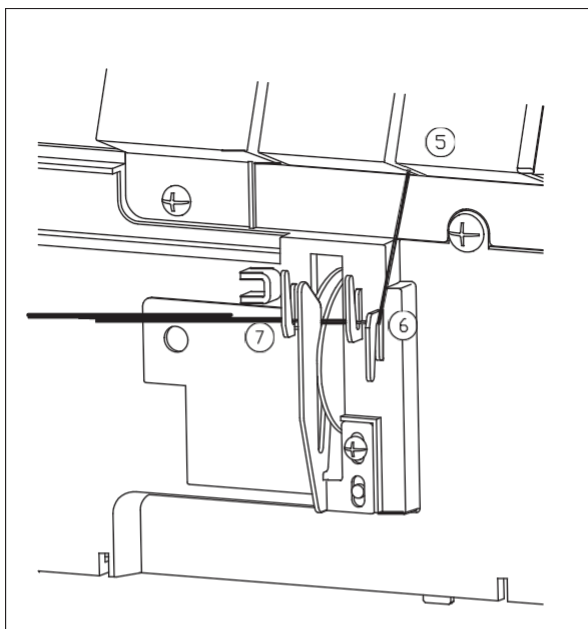

5. Fortsätt att trä punkterna **5-7**

6. Skjut stoppningsplattan helt upp så lutar gripare åt höger för enkel åtkomst.

(B) : Stoppningsplatta

7. Sätt tråden bakifrån igenom det högra hålet i kroken sedan åt vänster och igenom griparens öga til baksidan. Klipp tråden cirka 10 cm lång.

OBS: Pincett kan användas om behövs.

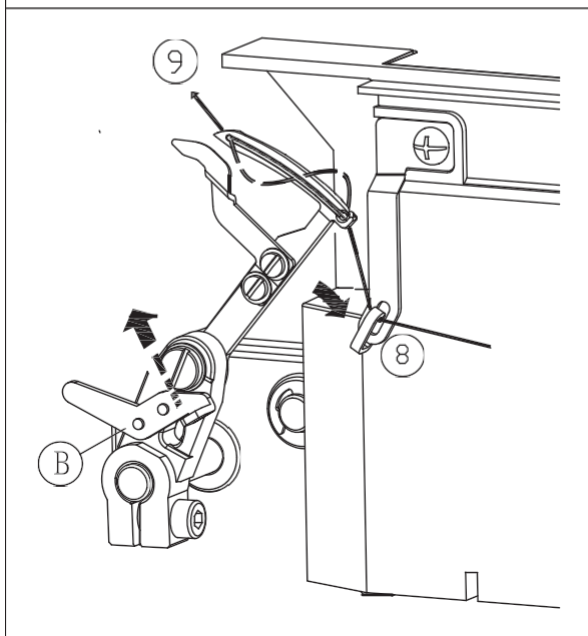

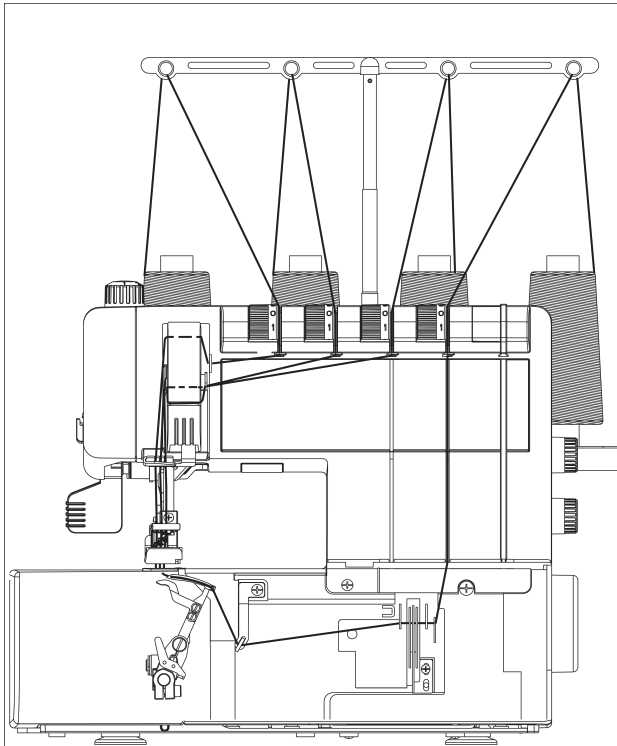

TÄCKSÖMMSTYPER

3- NÅLS TÄCKSÖM

3-nål täcksöm använder alla tre nålarna. Denna täcksöm bildar tre parallella rader med raka sömmar på rätsidan (perfekt för fällning och dekorsömmar).

- Vänster nål
- Mittennål
- Höger nål

Tygtyp		Nåltyp SUK	Trådtyp
Tunn till Medestor	Tunn trickå Fina tyger	80/12 eller 90/14	#60-90 Spun
Tjock	Jersey Fleece	90/14	#60 Spun

OBS: EL X 705 CF Nålar ingår i maskinen.

Elastiska tyger sys med EL 705 SUK

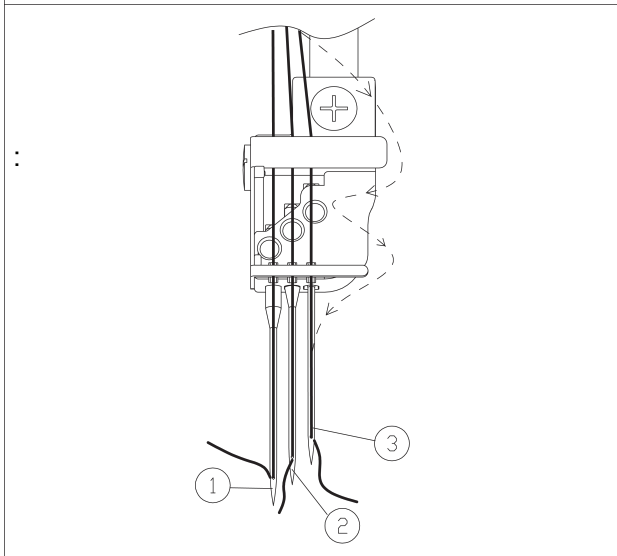

Justera trådspänningen

Konfigurera spänningsratt

1. Vänster nålspänningsratt: 4
2. Mellan nålspänningsratt: 4
3. Höger nålspänningsratt: 4
4. Griparens trådspänningsratt: 4

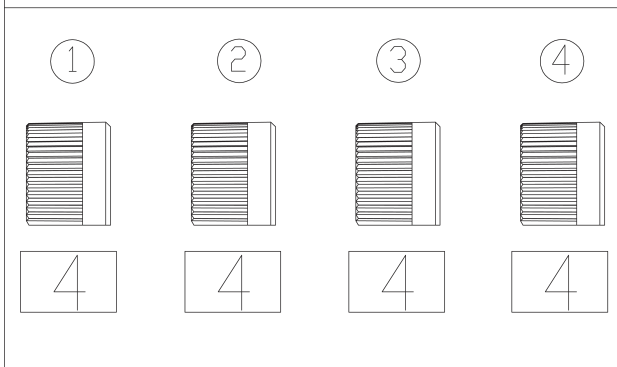

Kontrollera trådspänningen genom att testa sömmarna på tygerna/tråden du vill använda. Justera spänningen efter behov.

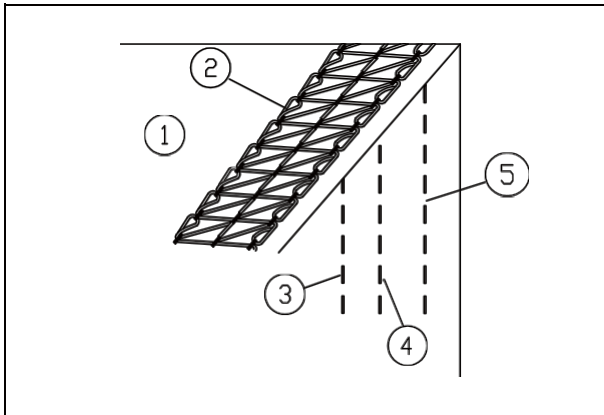

Balancerad Trådspänning

Sömmarna på tygets rätsida är raka och jämna. Gripärtråden bildar en rad med rutor med diagonaler.

1. Avigsida
2. Undertråd
3. Vänster nåltråd
4. Mitten nåltråd
5. Höger nåltråd

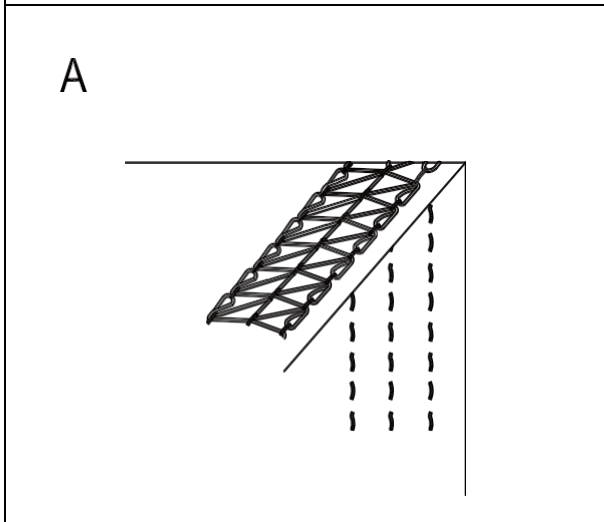

(A) Om trådspänningen är för lös:

Sömmen på ovansida är ojämn och lös.

För att åtgärda detta, spänn nålarnas trådspänning och/eller sänk griparens trådspänning.

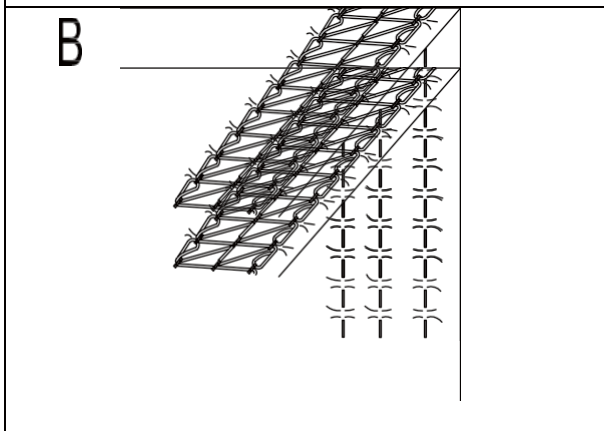

(B) Om nåltrådarna är för hårda:

Tyget får en ås. För att åtgärda detta, sänk nålarnas trådspänning och/eller höj griparens trådspänning.

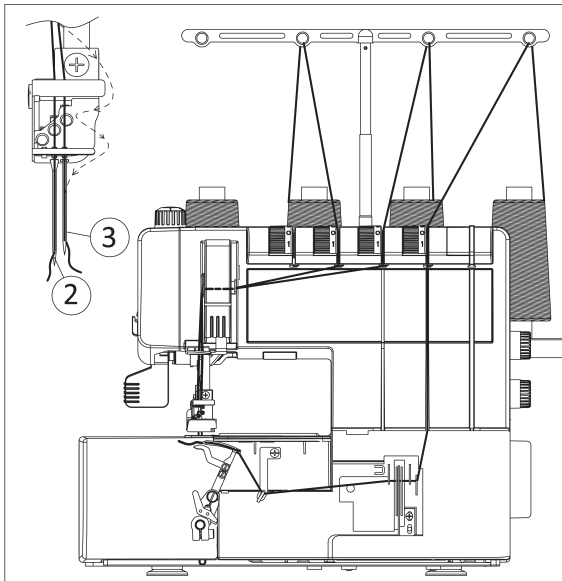

Täcksöm/Coverstitchsöm/Kedjesöm

Tvånålig täcksöm sys med två nålar och bildar två parallella rader av raksöm på rätsidan. Denna söm syns ofta på t-shirts osv.

Det finns tre typer av täckstyggn:

- Smal-höger (3 mm bred)
- Smal vänster (3 mm bred)
- Bred (6 mm bred).

1. Smal-höger (3 mm bred):

Ta bort den vänstra nålen. Trä griparen, höger nål och mittennålen.

- **Mittennål**
- **Höger nål**

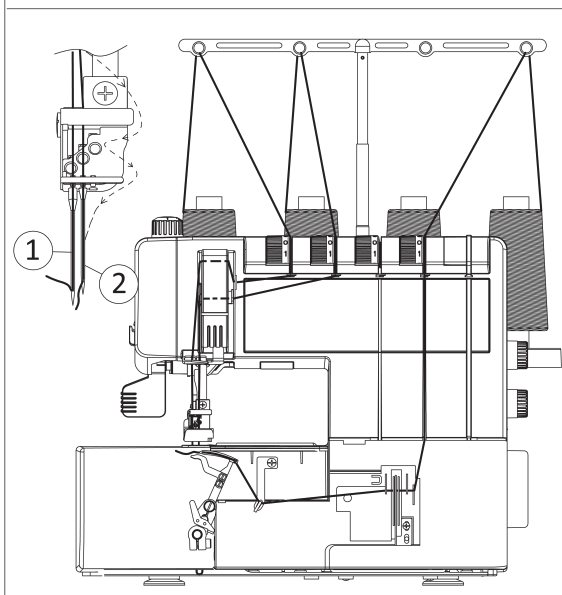

2. Smal-vänster (3 mm bred):

Ta bort den vänstra nålen. Trä griparen, vänster nål och mittennålen.

- **Vänster nål**
- **Mittennål**

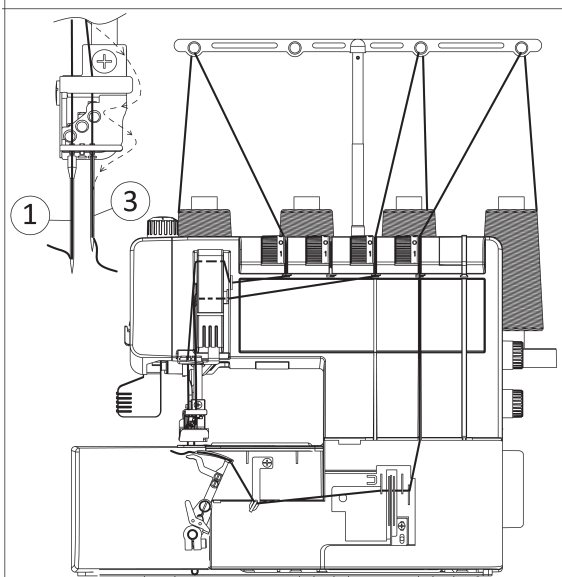

3. Bred (6 mm bred):

Ta bort den mittennålen. Trä griparen.

- **Vänster nål**
- **Höger nål**

OBS:

Dra åt nålskraven på den sida som inte används för att förhindra att skruven förloras

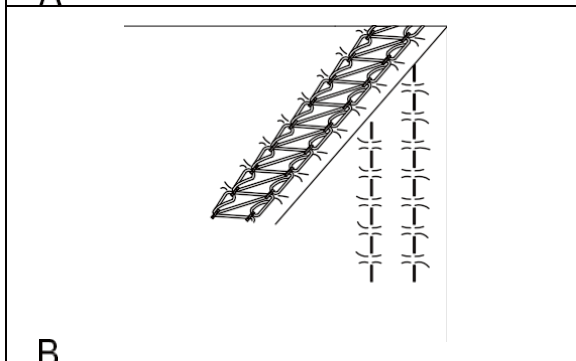
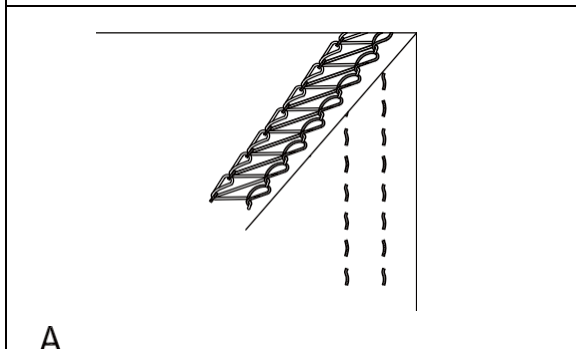
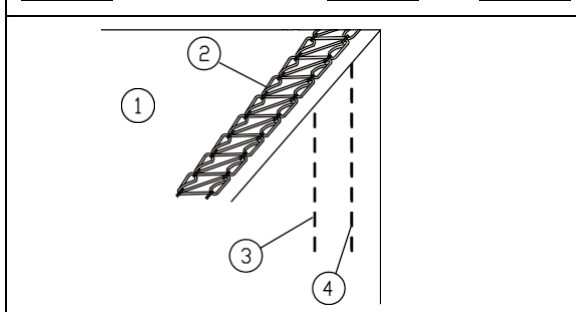
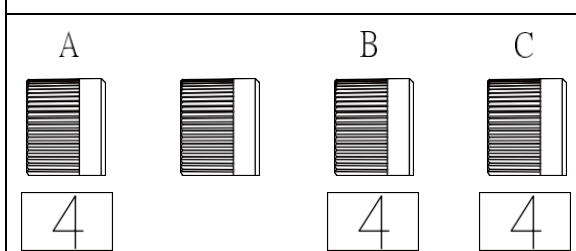
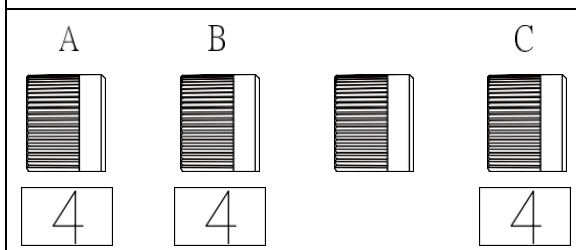
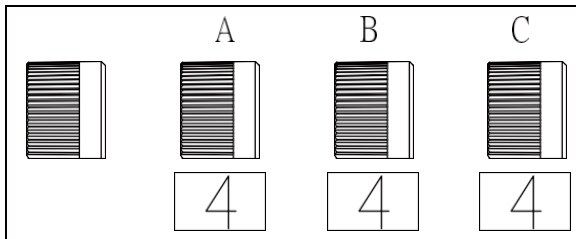

Balansera trådspänningen

Ställ in trådspänningsrattarna enligt följande:

Smal-högersöm (3 mm bred):

- A. Mittennålens trådspänning: 4
- B. Höger nåls trådspänning: 4
- C. Griparens trådspänning: 4

Smal vänstersöm (3 mm bred):

- A. Vänster nåltråds trådspänning: 4
- B. Mittennålens trådsspänning: 4
- C. Griparens trådspänning: 4

Bred söm (6 mm bred):

- A. Vänster nåltråds trådspänning: 4
- B. Höger nåltråds trådspänning: 4
- C. Griparens trådspänning: 4

Kontrollera balansen i trådspänningen genom att testa sömmar på samma tyg och med samma tråd som du ska sy med på ditt projekt. Finjustera trådspänningen efter behov.

Balanserad trådspänning:

Stygnraderna på tygets rätsida är raka och jämna.

Gripartråden bildar en rad med fyrkant och diagonaler.

1. Baksidan av tyget
2. Gripar-tråd
3. Vänster nåltråd
4. Höger nåltråd

(A) Om övertrådsspänningen är för lös:

- Stygnen på rätsidan är oregelbundna och lösa.
- Det blir ett avstånd mellan gripartrådens nedslag.
- Höj nåltrådsspänningen och / eller sänk griparens trådspänning för att korrigera detta.

(B) Om övertrådsspänningen är för hård:

- Tyget bildar en ås.
- Sänk nåltrådsspänningen och / eller höj gripartrådens trådspänning för att korrigera detta.

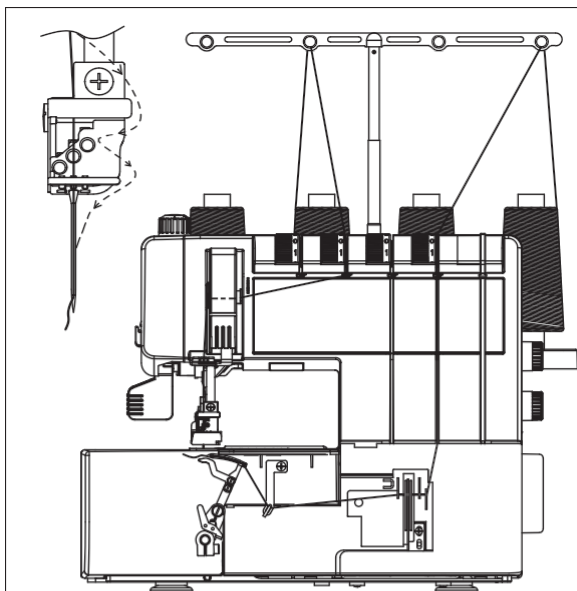

Finjustera trådspänningen efter behov.

Kedjestygn

Kedjestygn sys med en enda nål och bildar en kedjesöm på avigsidan av tyget. Detta är en slitstark och flexibel söm som används för att sy i stickade tyger, fästa resår etc.

Trä en av de tre nålarna samt griparen.

Ta bort de två nålarna som inte ska användas.

OBS:

Justera trådspänningen för nålen som ska användas. Kontrollera trådspänningen genom att provsy på samma tyg med samma trådar som sen skall användas vid sömnaden.

Balancerad trådspänning

Den raka sömmen på tygets rätsida är rak och jämn.

Griparen gör en kedja.

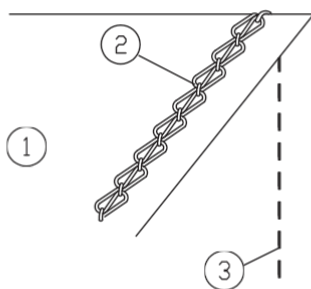

1. På avigsidan av tyget

2. Gripar tråden

A

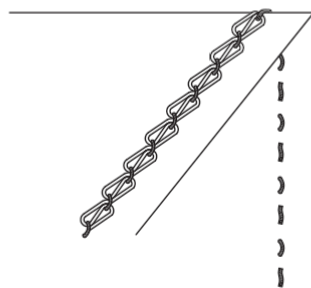

A: Om övertrådsspänningen är för lös:

- Sömmen på rätsidan är oregelbunden och lös.
- Nåltråden bildar öglor på avigsidan av tyget.
- Hög nåltrådsspänningen och / eller sänk griparens trådspänning för att korrigera.

B

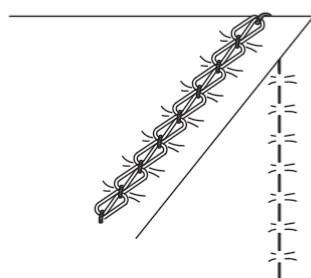

B: Om övertrådsspänningen är för hård:

- Tyget drar ihop sig.
- Sänk nåltrådsspänningen och / eller höj griparens trådspänning för att korrigera.

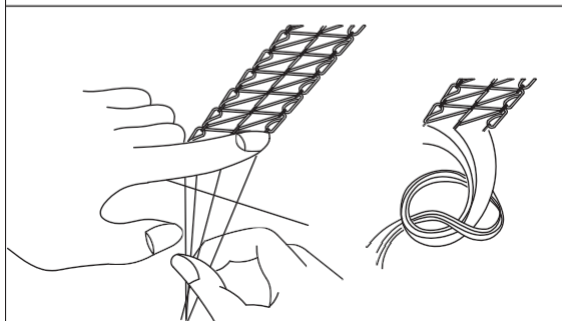
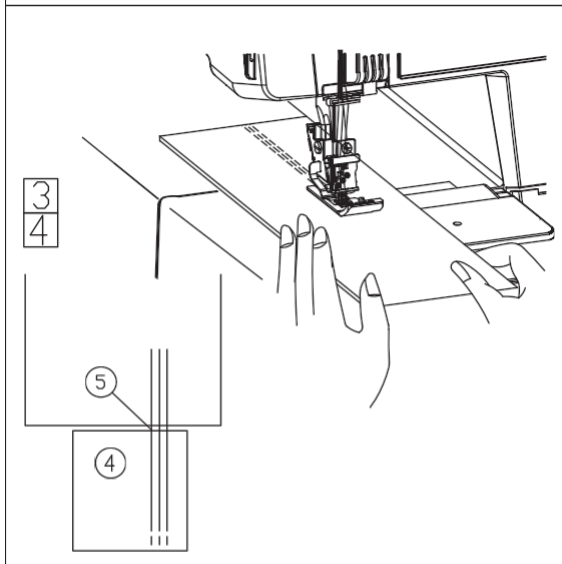
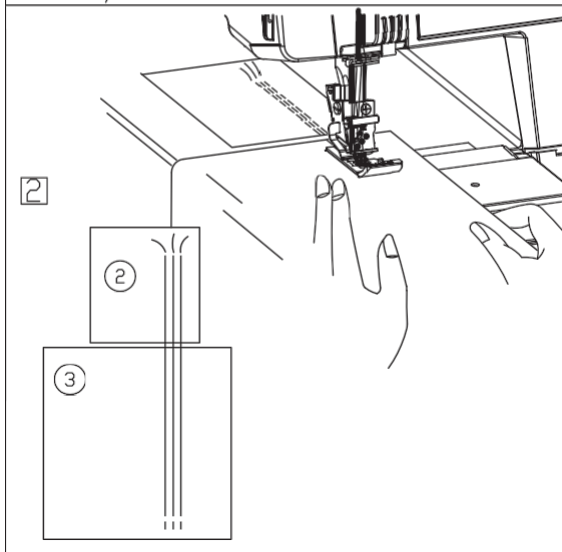
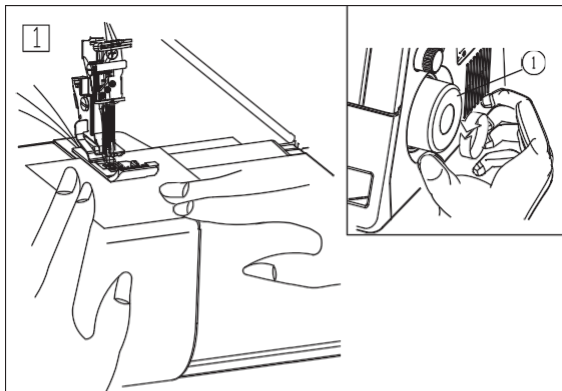

Hur man syr

För att uppnå bästa resultat, sy en "lapp" (skräptyg) i början och slutet av sömmen:

I början på sömmen .

1. Handhjul

- Lyft pressarfoten och skjut in en bit skräptyg under pressarfoten. Sänk pressarfoten och vrid handhjulet flera gånger mot dig. Tryck ner fotpedalen och börja sy långsamt.
- Sluta sy med en "lapp":
Sätt i arbetsmaterialet efter skräptyget enligt bilden och börja sy i arbetstyget.

2. Skräptyg

3. Arbetstyget

Avsluta sömmen

- Avsluta sömmen i arbetstyget.
 - Sätt in en ny bit skräptyg efter arbetstyget enligt bilden och sy sedan genom skräptyget.
- #### 4. Ny bit skräptyg
- Klipp av trådarna mellan arbetstyget och skräptyget

5. Trådar

Knyt trådarna

- Dra nåltrådarna till avigsidan av tyget genom att använda en pincett eller nål och knyt ihop dem.

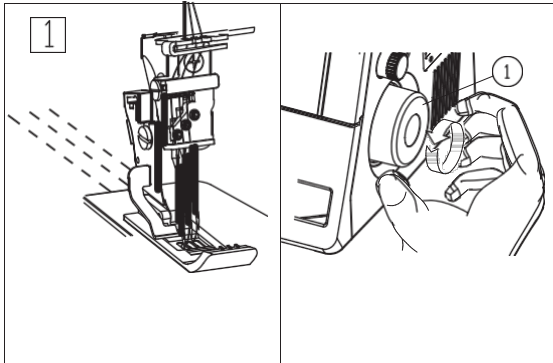

Ta bort tyget mitt i sömmarna

1. Ställ nålarna till sitt högsta läge genom att vrida handhjulet mot dig.

(1) Handhjul

2. Lyft pressarfoten med pressarfotsspaken

(2) Pressarfotsspaken

3. Dra ut trådarna framför nålsögonen. Detta förhindrar att trådarna fastnar när du tar bort tyget.

4. Dra tyget bakåt.

5. Ta bort tyget och klipp av trådarna med trådkniv

(3) Trådkniv

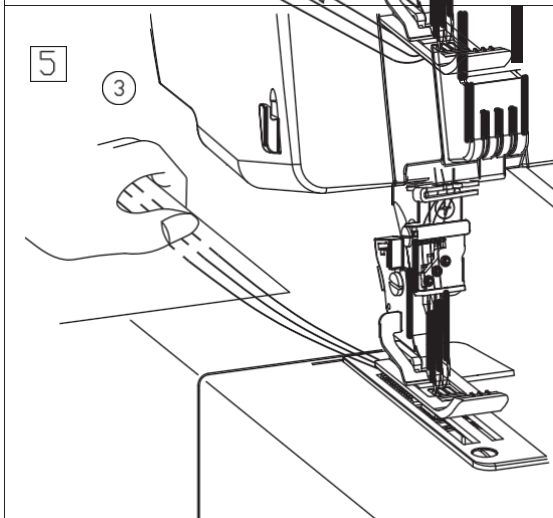
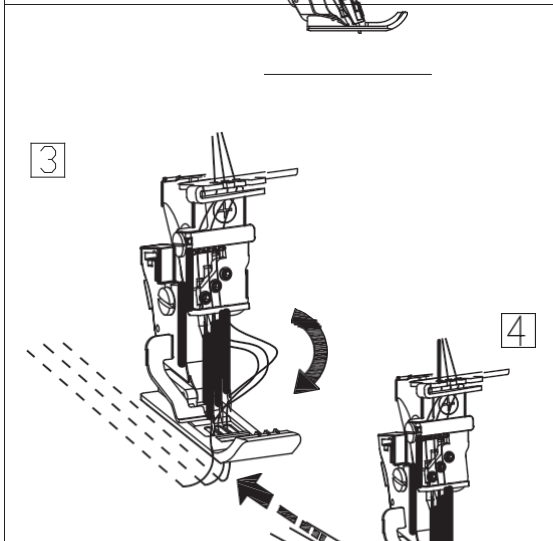
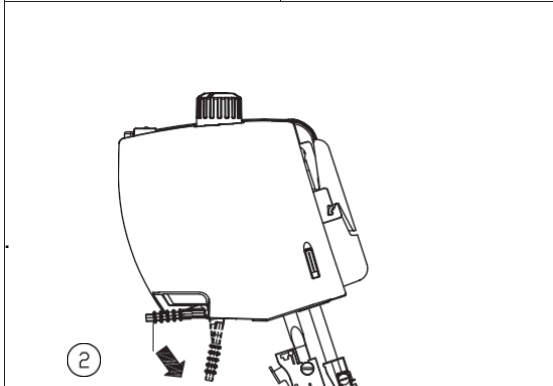

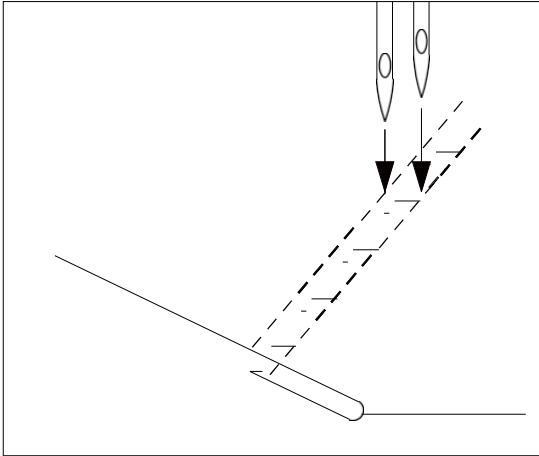

Fålla med Cover Stitch

- Vik upp fållen på tygets avigsida och pressa.
- Rita en linje med skräddarkrita på tygets rätsida för att markera tygkanten.
- Placera tygets rätsida så att den vänstra nålen går ner precis till vänster om den markerade linjen. Sänk pressarfoten.
- Sy försiktigt längs den markerade linjen.
- Efter sömnad lyft pressarfoten och dra tyget bakåt
- Dra nåltrådarna till avigsidan av tyget och knyt ihop dem.

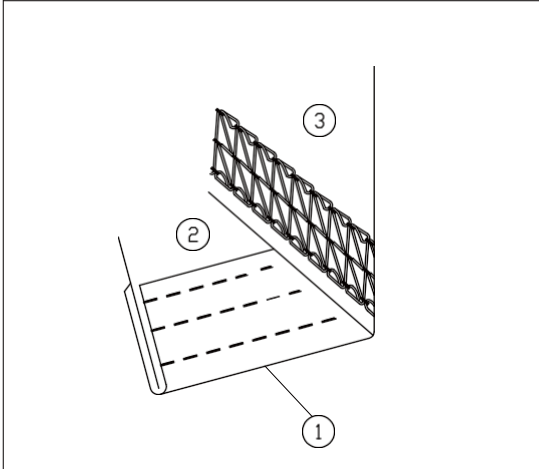

1. Markerad linje
2. Höger nål
3. Vänster nål
4. Tygets rätsida

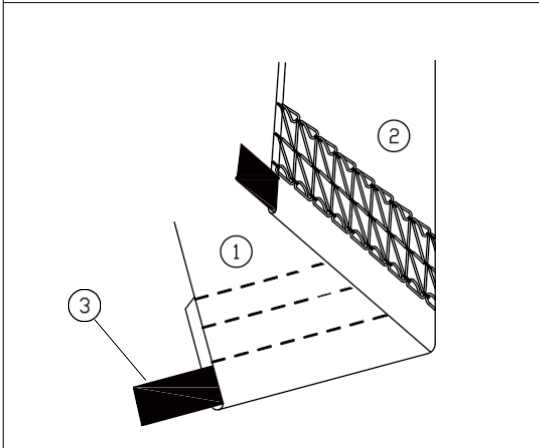

Trenålig Cover Stitch-applikationer

1. Midjefåll

- Midja

2. Fästa resår

- Tygets rätsida
- Tygets avigsida

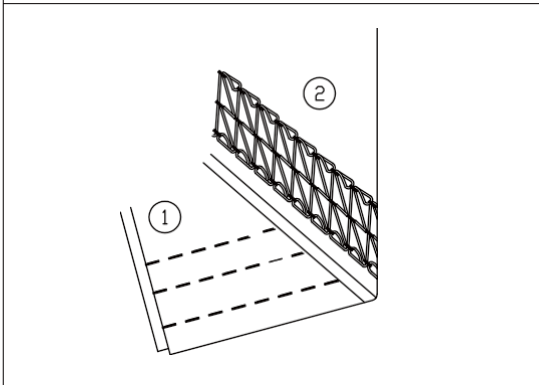

3. Dekorationssöm

- Tygets rätsida
- Tygets avigsida

SKÖTSEL AV DIN MASKIN

Rengöring av matartänder och griparområde.

VARNING: Stäng av strömbrytaren och koppla ur maskinen innan rengöring.

OBS:

Demontera inte maskinen på något annat sätt än vad som förklaras i detta avsnitt.

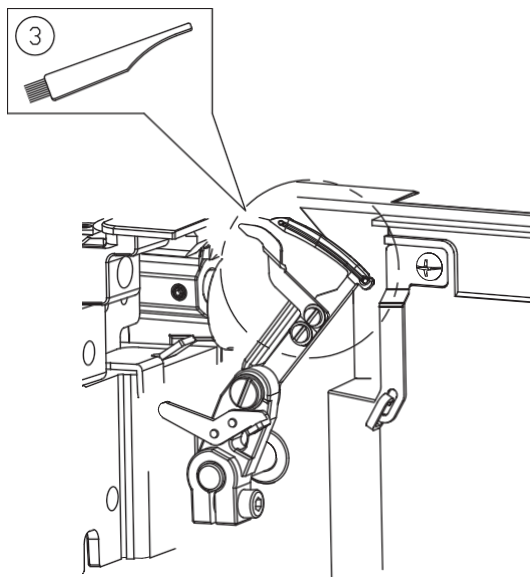
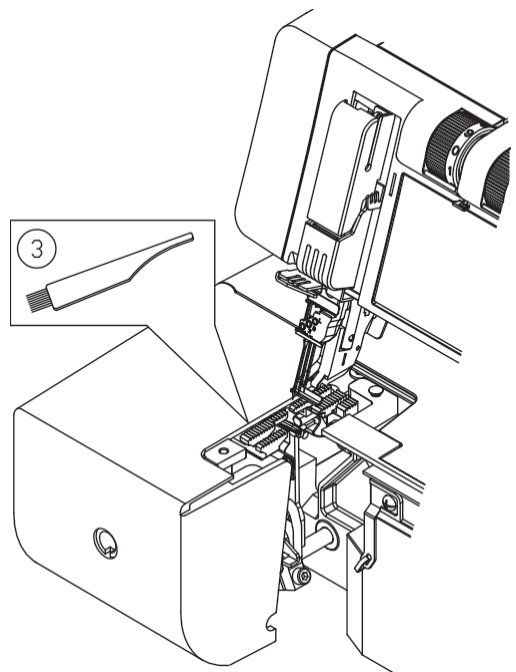
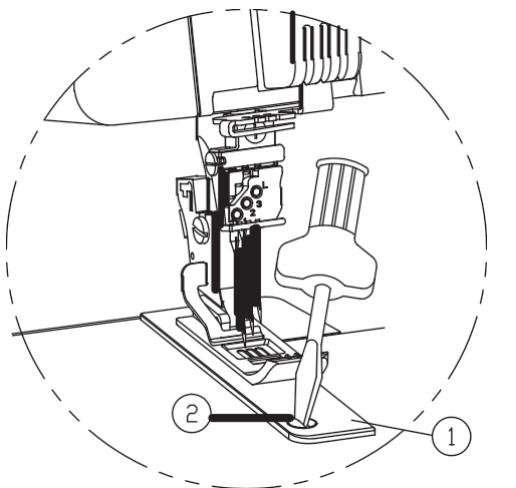

- Ta bort pressarfoten och nålarna.
- Ta bort ställskruven och stygnplåten.
- Rengör matartänderna med en rengöringsborste.

1. Stygnplåt
2. Ställskruv
3. Rengöringsborste

- Öppna luckan till griparen och rengör griparen och området omkring med rengöringsborsten.
- Sätt tillbaka stygnplåten, nålarna och pressarfoten.

Problemlösning

Problem	Orsak	Referens
Nålen går sönder	<ol style="list-style-type: none"> 1. Nålen är inte rätt träd. 2. Trådspänningen är för hård. 3. Nålen är böjd eller trubbig 4. Nålen är inte rätt i sätt 5. Fel nål används 	<p>Sidor 9-14.</p> <p>Sidor 15-19</p> <p>Sida 7</p> <p>Sida 7</p>
Nålen böjer sig	<ol style="list-style-type: none"> 1. Nålen är böjd eller trubbig. 2. Nålen är inte rätt i sätt 3. Nålskruven är lös.. 4. Tyget forceras fram 	Sida 7
Hoppstyg	<ol style="list-style-type: none"> 1. Nålen är inte rätt i sätt.. 2. Nålen är böjd eller trubbig.. 3. Fel tråd spänning. 4. Maskinen är inte rätt träd 	<p>Sida 7</p> <p>Sida 7</p> <p>Sidor 15- 19</p> <p>Sidor 9-14</p>
Sömås/ihopdraget tyg	<ol style="list-style-type: none"> 1. Trådspänningen är fel. 	Sidor 15-19
Maskinen fungerar inte	<ol style="list-style-type: none"> 1. Maskinen är inte ansluten 2. Pressarfoten är inte ordentligt fastsatt. 	<p>Sida 3</p> <p>Sida 3</p>